

Montage instructie Multiflex

Multiflex kabelsluiting is geschikt voor het openen en sluiten van vrijwel alle typen ramen door middel van één of meerdere kettingkasten.

De kettingkast is leverbaar met een slag van 250 mm en 380 mm.

De buis wordt geleverd op een lengte van 3000 mm en is voorzien van een kunststof binnenpijp en buitenmantel.

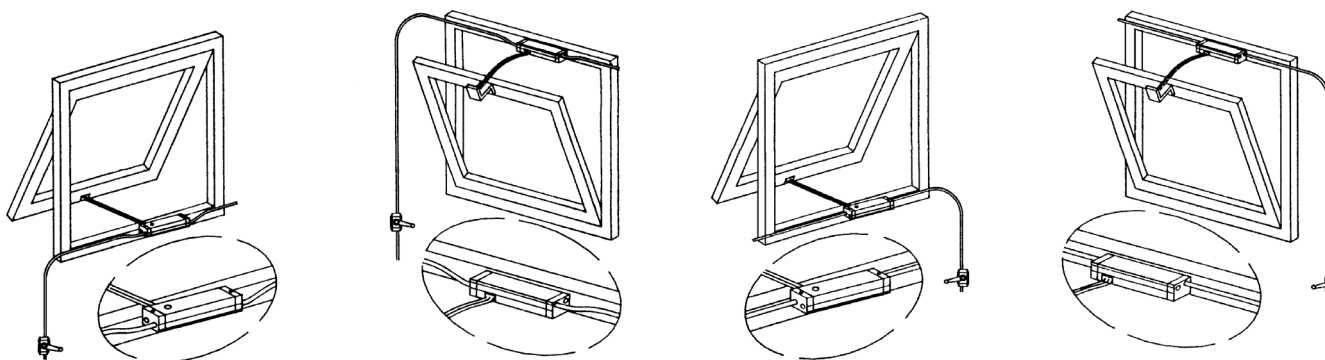
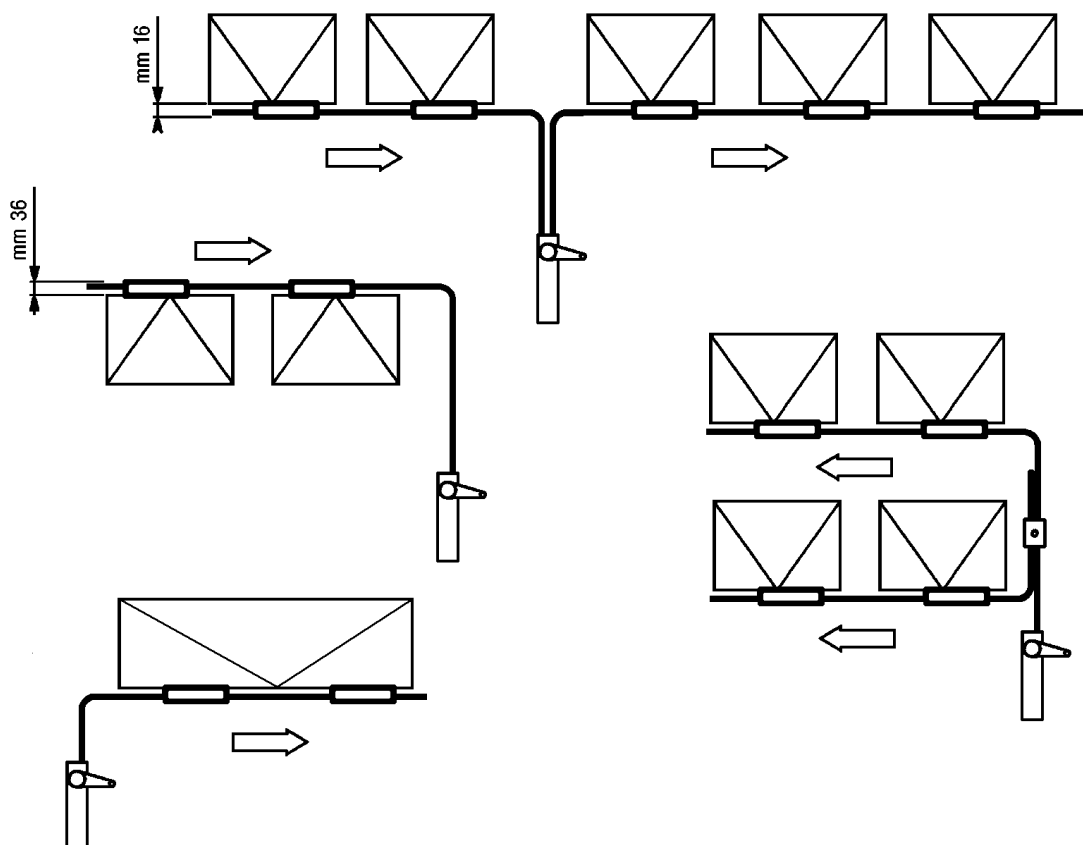

Fig. 1

Fig. 2

Bepaal voorafgaand aan de montage, de zijde waarlangs de afvoer zal plaats vinden (fig. 1 linkerzijde; fig. 2 rechterzijde.) Let hierbij op de draaimogelijkheid van de slinger.

Let op de positie van de buis in de kettingkast.



Uitzetraam

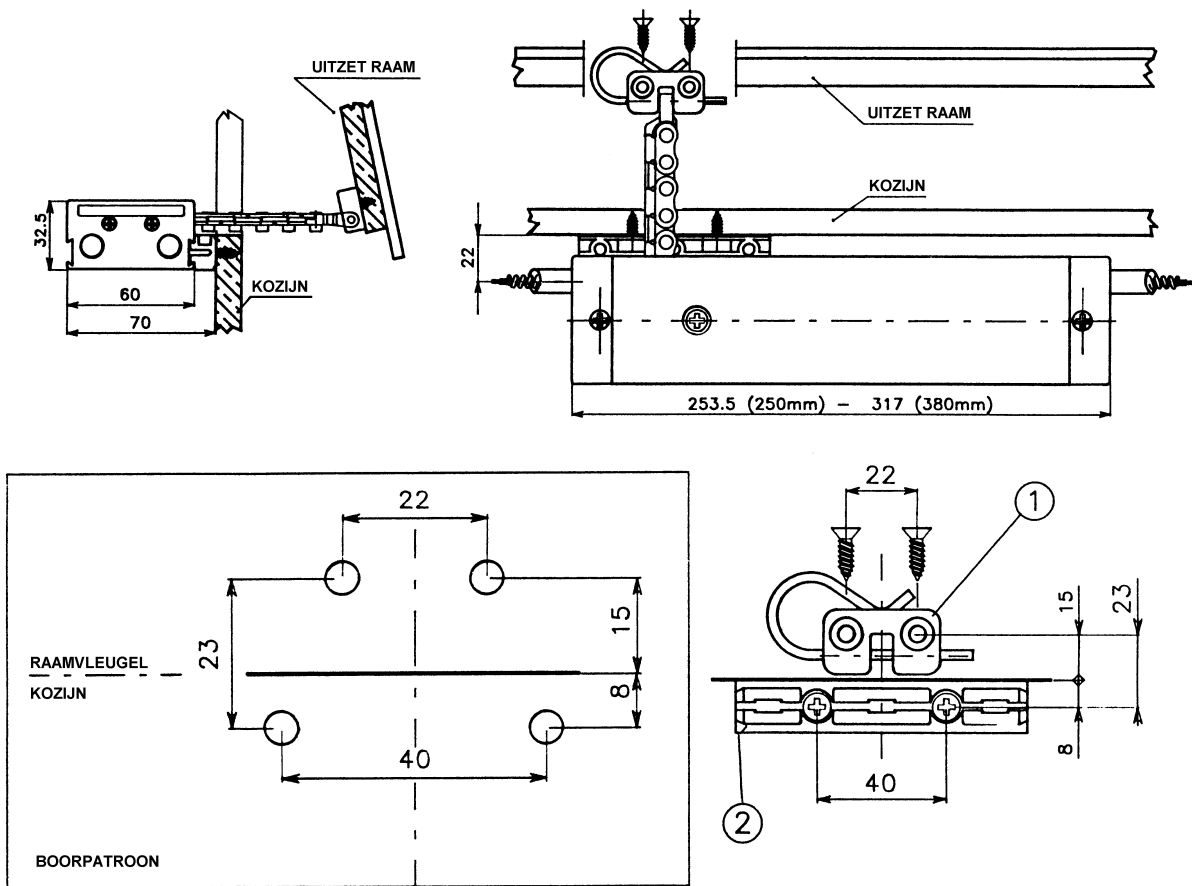
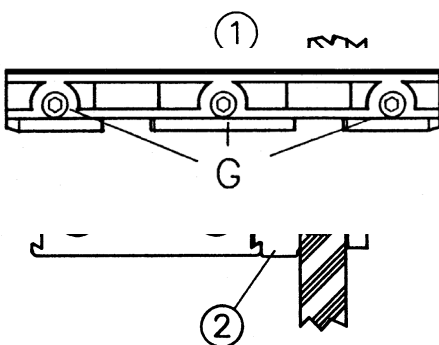

Fig. 3

A) Bevestig overeenkomstig het boorpatroon van fig.3 de raamstoel (1) op de raamvleugel en de bevestigingsstoel (2) op het kozijn.



Let op!!

De moertjes en inbusboutjes (G) in de bevestigingsstoel moeten ook gemonteerd worden.
Deze worden los mee geleverd.

Fig. 4

B) Schuif de kettingkast over de bevestigingsstoel (2) en controleer of de ketting in de raamstoel (1) past. Vervolgens dient de kettingkast te worden geborgd aan de bevestigingsstoel door het aandraaien van de inbusbouten (G), daarna de ketting door middel van de borgpen aan de raamstoel bevestigen. Vervolg de montage-instructie op pagina's 4, 5 en 6.



Valraam

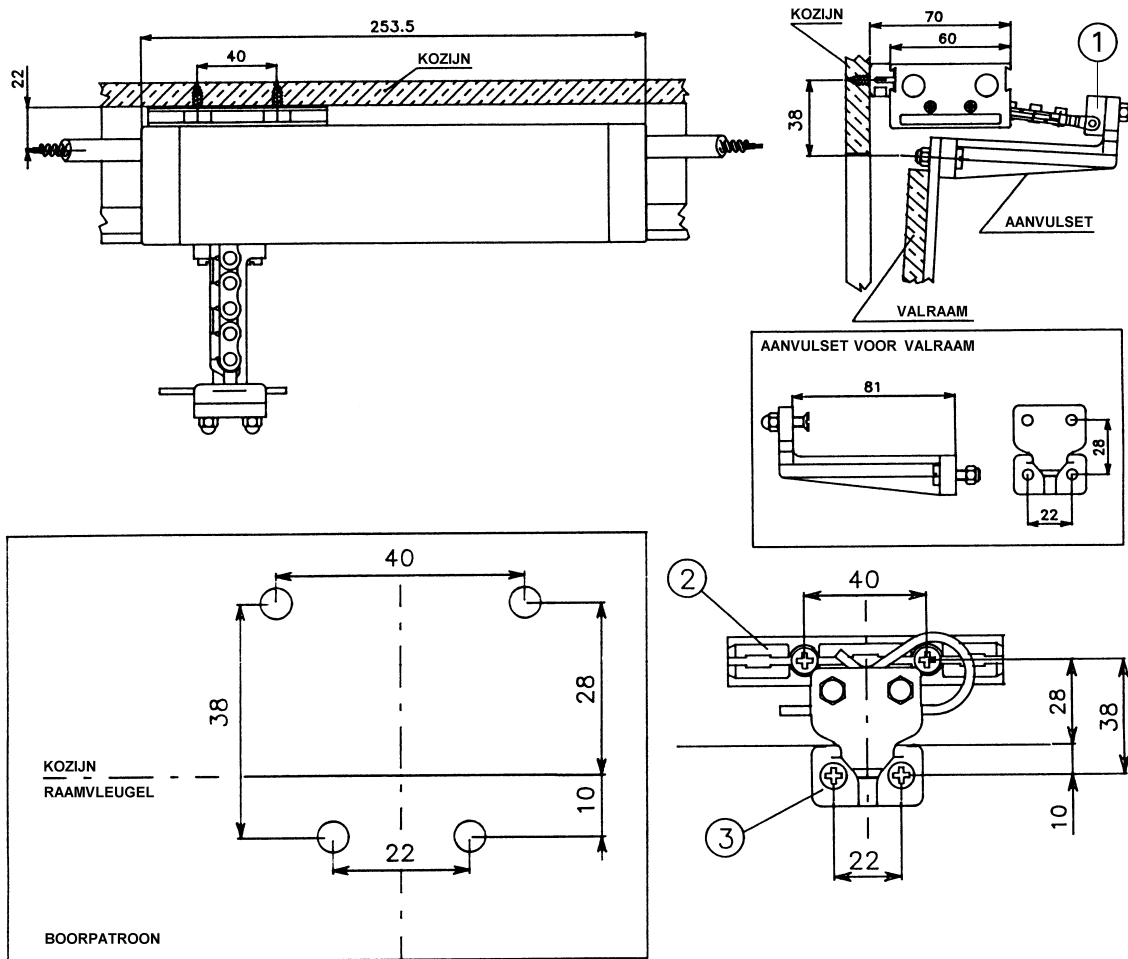
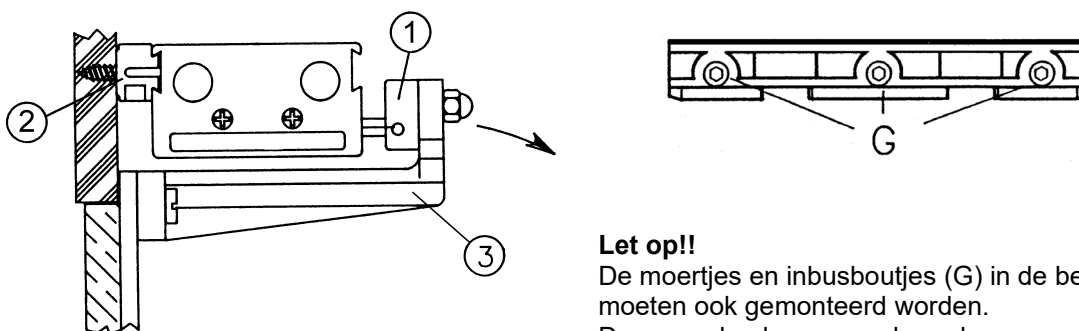

Fig. 5

A) Bevestig de raamstoel (1) op de raamstoel voor valraam (3) en plaats overeenkomstig het boorpatroon van fig.5 de bevestigingsstoel (2) op het kozijn en de raamstoel voor valraam (3) op het raam.



Let op!!

De moertjes en inbusboutjes (G) in de bevestigingsstoel moeten ook gemonteerd worden. Deze worden los mee geleverd.

Fig. 6

B) Schuif de kettingkast over de bevestigingsstoel (2) en bevestig de ketting aan de raamstoel (1) d.m.v. de borgpen. Vervolgens dient de kettingkast te worden geborgd aan de bevestigingsstoel door het aandraaien van de inbusbouten (G) dit kan als het raam open is. Vervolg de montage-instructie op pagina's 4, 5 en 6.

Wij adviseren bij valramen veiligheidsscharen toe te passen



Montage instructie

Benodigd speciaal gereedschap: buigmal, felsgereedschap, draadknijptang, inbussleutel 2,5 mm.
Bevestigingsschroeven: Behoren niet tot de levering.

Plaats de kettingkast(en), volgens de omschrijving van het uitzetraam of valraam.

De buis pas maken door de bochten R= 100 mm met de buigmal te buigen (zie fig. 7)

Let op!! De buis steekt 35 mm in de kettingkast en 30 mm in het windwerk.

Verwijder aan de kant van de kettingkast de kunststof buitenmantel over een lengte van 30 mm.
Doe dit later ook bij de uitloop van de kettingkast.

Maak aan de zijde van het windwerk een groef in de pijp en doe dit later ook bij de uitloop van het windwerk.

De lengte van de uitloop is afhankelijk van de slag van de kettingkast: bij 250 mm is de uitloop 315 mm en bij een slag van 380 mm is de uitloop 460 mm.

Bij de uitloop wordt de gehele binnenbuis verwijderd.

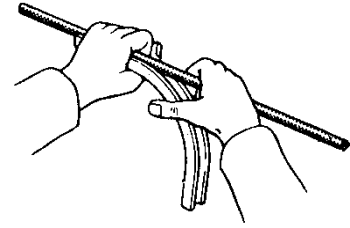

Fig. 7

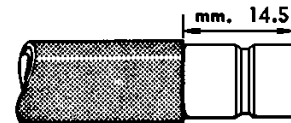

Fig. 8

Het maken van een groef (fig. 8)

Verwijder met een mesje de kunststof buitenmantel over een lengte van 14,5 mm.

Verwijder met een boor Ø8mm de kunststof binnenbuis over een diepte van 10 mm.

Maak met het felsgereedschap een groef door al draaiend op de pijp, de knop na elke ronde iets aan te draaien tot aan de aanslag.

Het maken van een koppeling (fig. 9)

Koppeling van 2 buizen met een mofverbinding.

De buizen worden voorzien van een groef.

De huls wordt op een buis geschoven, de schalen geplaatst en de huls over de schalen geschoven.

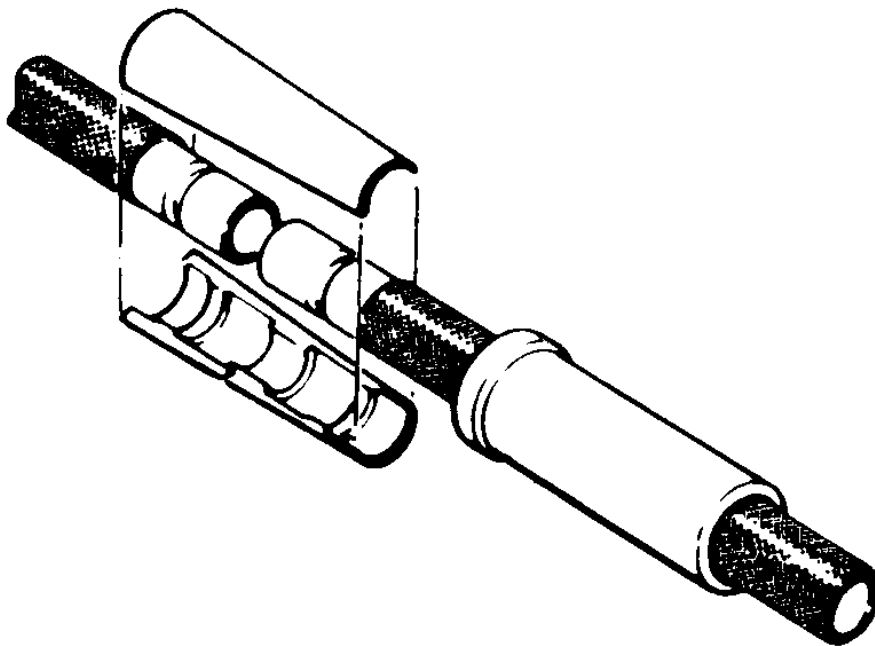

Fig. 9



Monteer de onderste delen (1 en 2) van de buisklem op het kozijn of de wand, zoals aangegeven in fig. 11.
De buisklemmen op plm. 700 mm uit elkaar plaatsen fig. 10.

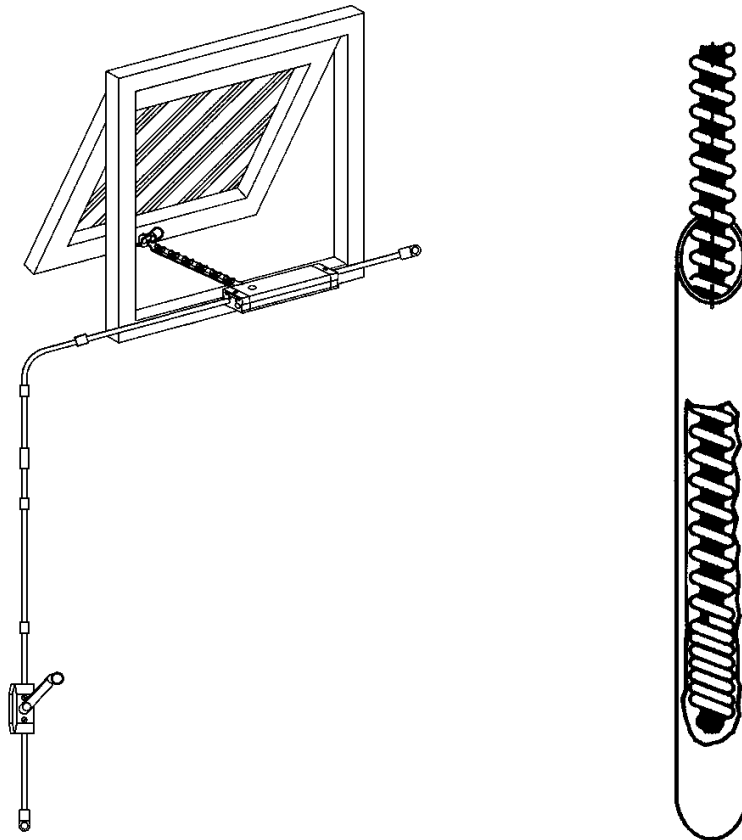

Fig. 10

Als de buis op maat gemaakt en gebogen is en de onderste delen van de buisklemmen geplaatst zijn, de buis in de kettingkast steken en in het windwerk drukken.

Let op!! Zie figuur 1 en 2 voor de positie van de buis in de kettingkast!

De klem Schroef 1 of 2 (zie fig. 12) bij de kettingkast aandraaien.
Plaats, om de buis, de kunststof kap (3) op de buisklem. (zie fig. 11)
De uitloop in het windwerk drukken en het windwerk in elkaar schroeven.

De kabel goed invetten met het mee geleverde vet en aan de onderkant bij de uitloop van het windwerk inbrengen.
Door aan de slinger te draaien schuift de kabel door de buis.

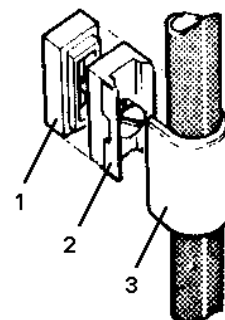

Fig. 11

BELANGRIJK: Pas op dat er geen stof en zand op de ingevette kabel komt.
Dit zal het functioneren van de bediening nadelig beïnvloeden.



De klemschroef van de kettingkast (zie fig. 13) losdraaien zodat de kabelwiel en het kettingwiel ontkoppeld zijn. De kabel kan dan, al draaiend aan het windwerk, door de kettingkast worden geschoven. Nadat de kabel 100 mm door de (laatste) kettingkast steekt wordt de kabel plm. 50 mm onder de uitloop van het windwerk afgeknipt (geldt voor uitzet- en valramen). Aan het kabeleinde onder de uitloop van het windwerk de borgveer aanbrengen.

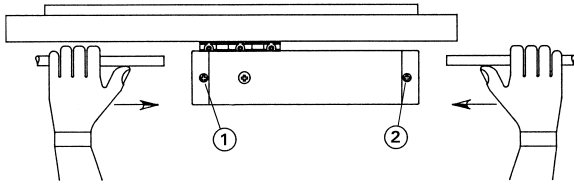

Fig. 12

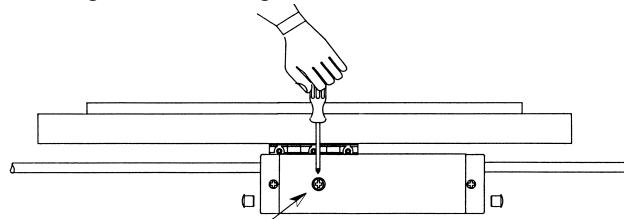

Fig. 13

Afstelling **UITZETRAAM:**

De kabel in de uitloop draaien tot dat de borgveer tegen de eindaanslag aankomt. De slinger een slag terugdraaien, het raam stevig dicht trekken en de klemschroef (zie fig. 13) met een kruiskopschroevendraaier aandraaien (bij meerdere kettingkasten vanuit het windwerk beginnen). Nu met de slinger het raam opendraaien totdat men duidelijk de aanslag voelt, het raam is nu plm. 250 mm of 380 mm open. De resterende kabel wordt direct achter de kettingkast afgeknipt. Het raam dichtdraaien en de borgveer aanbrengen. De kabeluitloop achter de kettingkast plaatsen en de klembout 1 of 2 (zie fig. 12) aandraaien. De twee eindkapjes op de uitlopen plaatsen.

Afstelling **VALRAAM:**

De kabel een paar cm de uitloop indraaien, het raam stevig dichtdrukken en de klemschroef (zie fig. 13) met een kruiskopschroevendraaier aandraaien (bij meerdere kettingkasten vanuit het windwerk beginnen). Het resterende deel van de kabel achter de kettingkast afknippen. Nu met de slinger het raam opendraaien totdat men duidelijk de aanslag voelt, het raam is nu plm. 250 mm of 380 mm open en de borgveer aanbrengen. De kabeluitloop achter de kettingkast plaatsen en de klembout 1 of 2 (zie fig. 12) aandraaien. De twee eindkapjes op de uitlopen plaatsen.

Als het raam niet goed sluit kan dit worden verbeterd door de klemschroef (fig. 13) los te draaien, het raam goed tegen de dichting te trekken of te duwen en de klemschroef weer aan te draaien.

Het goed functioneren van de sluiting nogmaals controleren door de ramen enige malen te openen en te sluiten. Nadat alles correct werkt, in de geopende stand van het raam, de ketting licht invetten.

Bij een juiste montage zal de bediening van de ramen gemakkelijk en probleemloos zijn. Een solide en correcte montage verzekert een blijvende goede werking.

Wij adviseren bij valramen veiligheidsscharen toe te passen



Windwerk

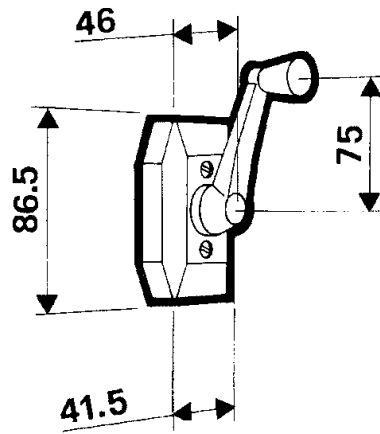

Standaard Windwerk (Multiflex)

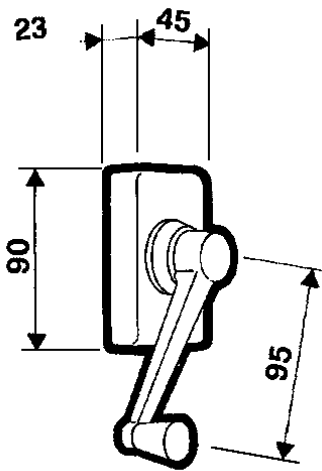

Windwerk B (Multiflex Plus)

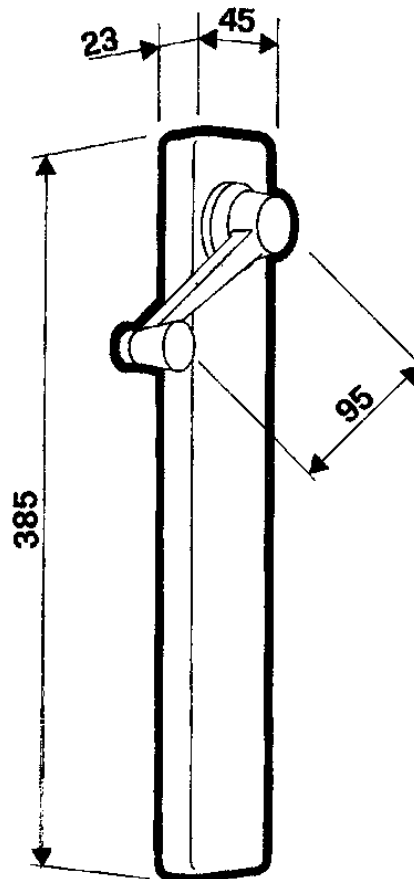

Windwerk A (Multiflex Plus)



Berekening van het raamgewicht per kettingkast 250mm

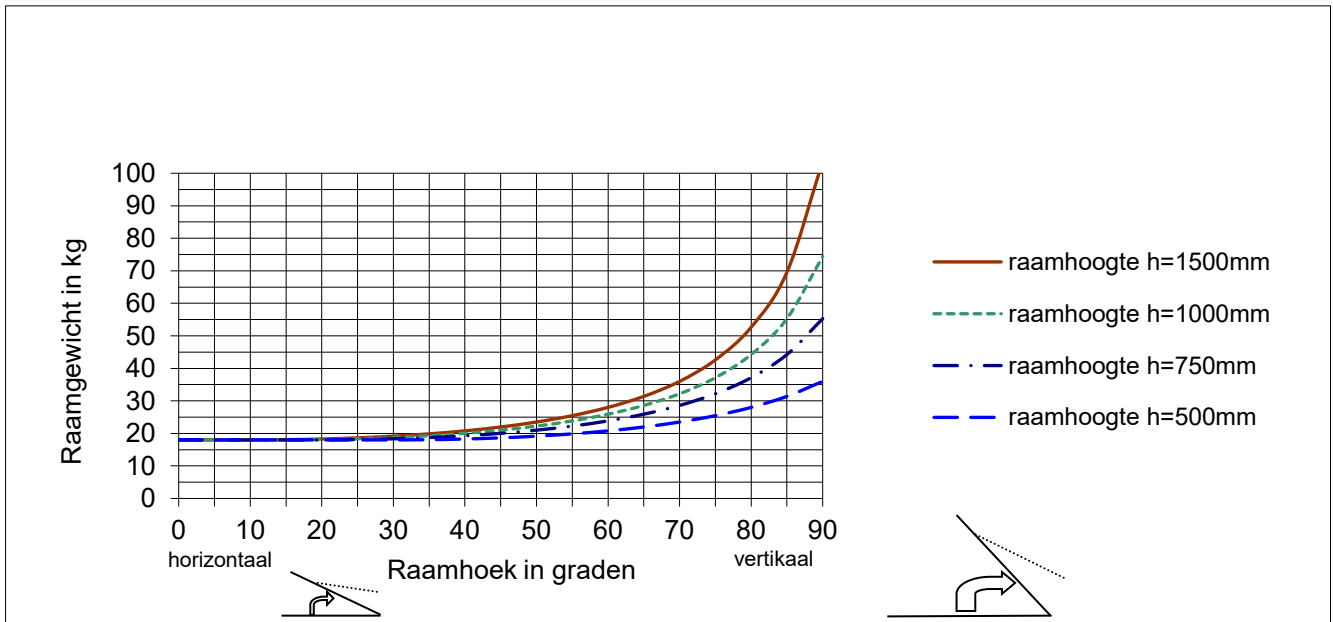

Berekening van het raamgewicht per kettingkast 380mm

